

## TABLE SUR DOUILLES OUVERTES

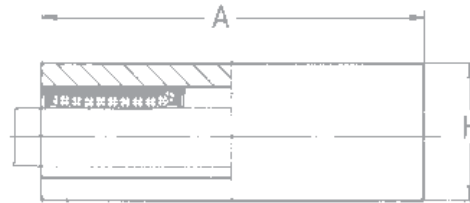
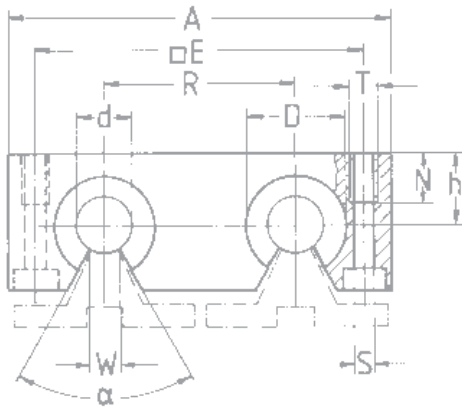
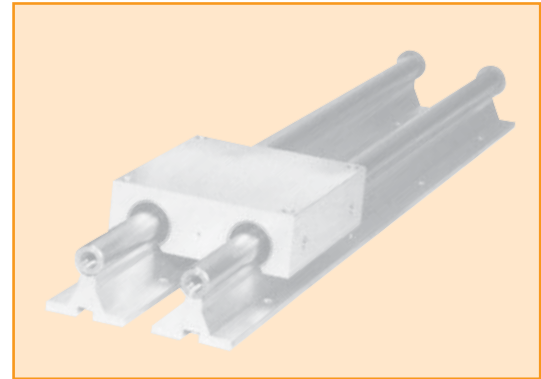

Référence	Dimensions mm												Charges		Poids g
	d	A	H	h	D	E	R	S	T	N	W	α	Dyn. C	Stat. C0	
													Kg/ 50 Km	Kg	
<b>TB 12 OP *</b>	12	85	30	18	22	73	42	5,3	M6	13	7,5	78°	Suivant modèle de douilles	Suivant modèle de douilles	500
<b>TB 16 OP *</b>	16	100	35	22	26	88	54	5,3	M6	13	10	78°			700
<b>TB 20 OP *</b>	20	130	42	25	32	115	72	6,4	M8	18	10	60°			1 600
<b>TB 25 OP *</b>	25	160	51	30	40	140	88	8,4	M10	22	12,5	60°			3 000
<b>TB 30 OP *</b>	30	180	60	35	47	158	96	10,5	M12	26	12,5	50°			4 500
<b>TB 40 OP *</b>	40	230	77	45	62	202	122	13,5	M16	34	16,8	50°			9 400
<b>TB 50 OP *</b>	50	280	93	55	75	250	152	13,5	M16	34	21	50°	16 000		

### Exemple de commande :

TB 25 G UU OP B + 650 sur supports SA 25



Référence du support (voir page des supports).

Longueur totale des axes.

Référence de l'ensemble table + douilles étanches.

\*Axes + douilles inox

Taroudage sur axes sur demande

Matière : **TBO** = Alliage 6060-48

Tolérances sur cote :

$$h = \begin{matrix} + 0,013 \\ - 0,021 \end{matrix}$$